



Nikuni
先進のトータルテクノロジー

省スペースストッカ

VS370

ガジェットストッカ

VS370-W



VS370



VS370-W

省スペースストッカ

VS370

対象型締力



15~180t

特徴

- タッチパネル操作(正反選択式)
- 既存コンテナをそのまま使用可能
導入後のコンテナサイズ変更にも
チャック爪交換、ガイド調整により対応可能
※対応可能サイズは裏面をご参照ください
- 無駄なストックスペースをなくし、必要量ストック
- 外部機器との連動可能

オプション

- ◆ 延長コンベア (下段)
- ◆ 可搬重量UP
- ◆ 自走式ロボット連動

※その他、多彩なオプションに対応しておりますのでご相談ください



※コンテナは参考イメージです



従来ストックエリアとのサイズ比較イメージ

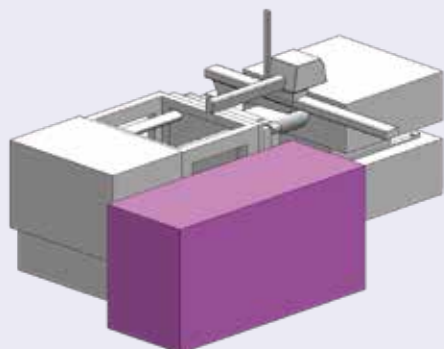

▶▶▶
省スペース化

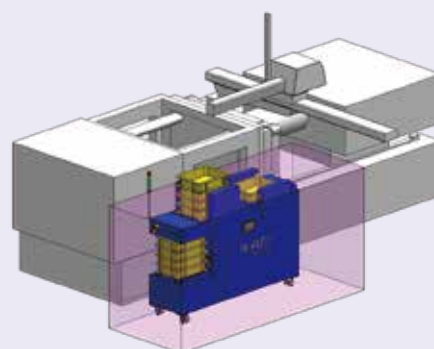

ガジェットストッカ

VS370-W



特徴

- タッチパネル操作(ペンダント仕様)
- ストッカ本体と標準ユニットをかんたん接続
- 標準ユニットの組合せ次第で自由なレイアウト
- ストッカ導入後、標準ユニットのみ追加購入可能
- 導入後のコンテナサイズ変更にも
チャック爪交換、ガイド調整により対応可能
※対応可能サイズは裏面をご参照ください



※コンテナは参考イメージです

オプション

- ◆ 標準ユニット
(L/Tユニット・1山ユニット・2山ユニット)
- ◆ 可搬重量UP

※その他、多彩なオプションに対応しておりますのでご相談ください

L/Tユニットイメージ



1山ユニットイメージ



2山ユニットイメージ



標準ユニット 参考レイアウト



※ユニットの側面カバーは追加オプションとなります

■ 主要仕様

	VS370	VS370-W
外形寸法	幅 580mm × 奥行 1780mm × 高さ 1400mm	幅 680mm × 奥行 2680mm × 高さ 1370mm
空コンテナ供給高さ	1100mm	
実コンテナ排出高さ	500mm	320mm
最大可搬重量	上段 段バラシユニット：20kg 昇降リフター部：7kg 下段コンベア：15kg	上段 段バラシユニット：20kg 昇降リフター部：30kg 下段ローコンベア：90kg
コンテナ入替え時間	6sec※	
装置重量	250kg	300kg
駆動方式	電動アクチュエータ/エアシリンダ	電動アクチュエータ/モーターラコンベア
制御方式	シーケンサ制御	
供給エア	0.5MPa, 0.82L/cycle	
電源	AC200V 50/60Hz	三相 AC200V 50/60Hz
最大所要電力	AC200V 5A	AC200V 10A

※コンテナサイズにより異なります。

■ 外形寸法図

VS370

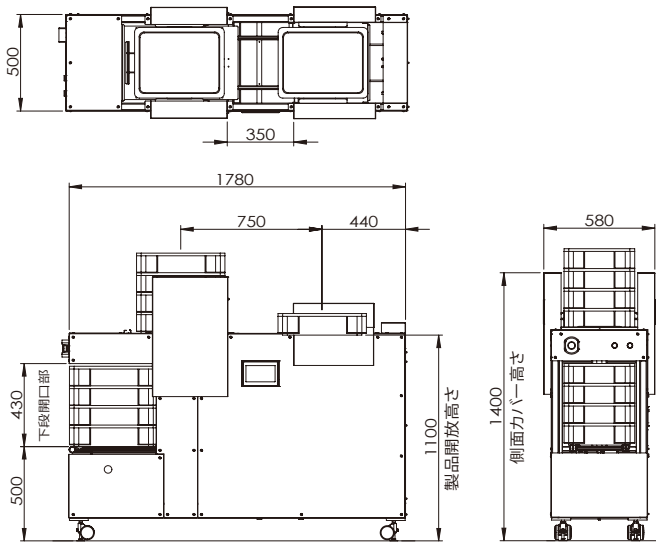

VS370-W

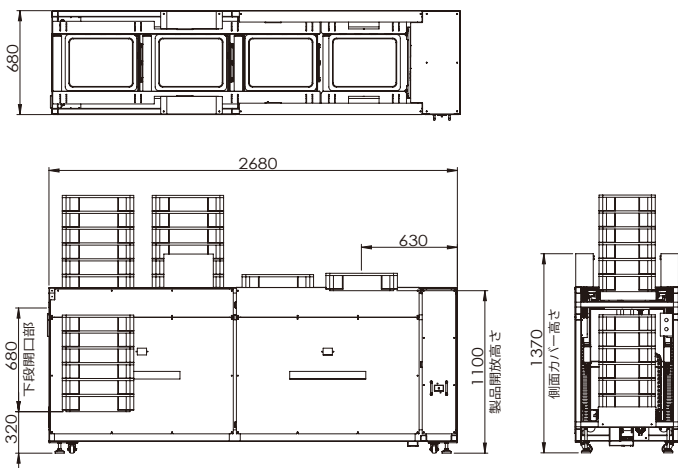

■ 対応コンテナサイズ

対応外寸 (mm)	VS370	VS370-W
W	270~560	270~560
D	270~370	270~440
H	30~160	30~160

※コンテナ形状により異なる場合もあります。

■ 実山ストック数(参考)

コンテナの高さ (mm)	VS370	VS370-W
H=50	8段×2山+1山	14段×3山+1山
H=70	5段×2山+1山	10段×3山+1山
H=95	4段×2山+1山	7段×3山+1山

※コンテナ形状により異なる場合もあります。

※+1山は昇降リフター部です。

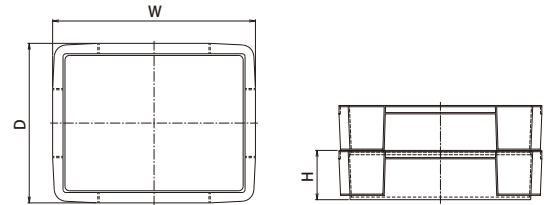

■ 寸法

VS370

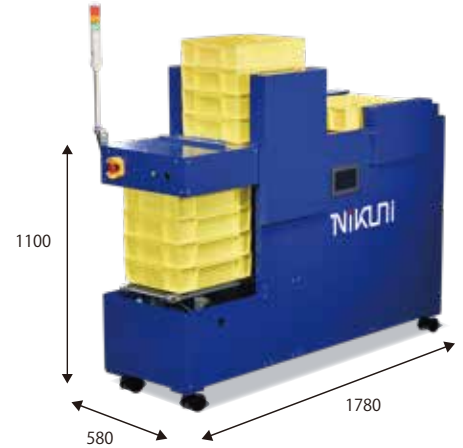

VS370-W

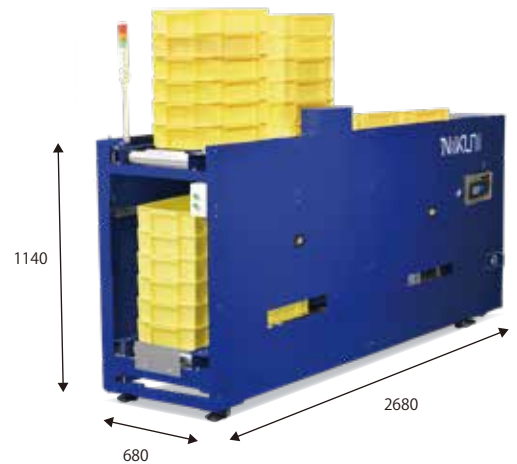

株式会社 **ニクニ** <https://www.nikuni.co.jp>

本 社
〒213-0032 神奈川県川崎市高津区久地843-5
TEL. 044-833-1126 FAX. 044-822-1118

本社営業部
〒213-0002 神奈川県川崎市高津区二子5-8-1 第3井上ビル2階

●営業所—名古屋、大阪、福岡 ●出張所—山形、福山、ベトナム
●サービスセンター—東日本、西日本 ●現地法人—シカゴ、上海、台北

オンラインショップ <https://www.nikuni-onlineshop.jp>
English <https://nikunijapan.com>



※カタログ記載事項は予告なく変更する事があります。

2025.10